

EN  
CZ

CROSSIO® X

# LifePower 600

Portable Power Station



# MANUAL



# MANUAL

English manual of the  
LifePower **600** power station

---

Český manuál powerstanice  
LifePower **600**

Designed by CROSSIO in the Czech Republic  
Assembled in China

## ENGLISH

## Contents

Disclaimer .....	2
Safety Instructions .....	2
Package Content .....	3
Product Description .....	3
LCD Display .....	4
Technical Specifications.....	5
Operation.....	7
Inputs .....	7
AC Input.....	7
Solar Input.....	8
Car Charger Input.....	9
USB-C PD Input .....	10
Outputs.....	11
AC Output .....	11
UPS Function .....	12
BoostUp Mode.....	12
USB-A and USB-C Outputs .....	13
DC Output .....	14
LED Light.....	15
Reset Button.....	15
Battery Instructions .....	15
Error Code Table .....	16
Warranty Service.....	19

## Disclaimer

Read all instructions carefully regarding using this product. If you do not follow the safety instructions and information regarding proper handling in this user manual, we accept no liability for any related personal injury or damage to property. This user manual is intended to assist you in using the product. Software and hardware specifications in this user manual are for reference purpose only. All pictures shown in this manual are for the illustration purpose only. Actual product may vary. CROSSIO reserves the right of final interpretation for the content in this user manual and all documents associated with this product. CROSSIO also reserves the right to update, change or terminate this user manual without a prior notice.

## Safety Instructions

- » Producing a pure sine wave output, this product is compatible with sine wave AC electric appliances with a power of  $\leq 600W$ .
- » Keep the product out of the reach of children. Close supervision is necessary when the product is used near children.
- » Use accessories recommended or sold by CROSSIO. Otherwise, it may cause electric shock.
- » Disconnect the product from the power supply when the product is not in use.
- » Never disassemble the product. Disassembling the product may cause hazards such as fire or electric shock!
- » Do not cover the ventilation slots on the product in any way to prevent overheating.
- » Put the product in a ventilated and dry place.
- » Follow local rules to dispose of the old product. Never dispose of the built-in battery with normal household waste to avoid pollution.
- » Do not put your finger, palm or any part of your body into the product.
- » Do not throw the product into a fire, water or other liquids. Protect the product from extreme temperatures.
- » Do not place the product under heavy objects. Do not subject the product to strong impacts, such as letting it fall.
- » Do not cover the product with towels and clothes when it is in use.
- » Disconnect the product from the power outlet promptly after it is fully charged.
- » Never insert metal objects into the connectors or other openings on the product otherwise there is a risk of electric shock and personal injury!

- » Make sure the screen is "On" before you use any button to operate the product. If the screen is "Off", wake it up by pressing any button, then you can perform other operations.

## Package Content

- CROSSIO LifePower 600
- AC charging cable
- MC4 to DC5525 cable
- Car charger to DC5525 cable
- CROSSIO accessory bag

## Product Description

### Front side

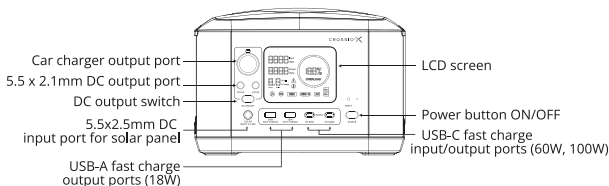

### Back side

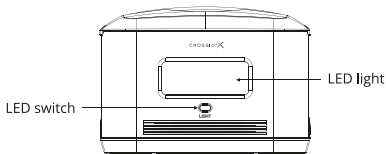

### Left and right side

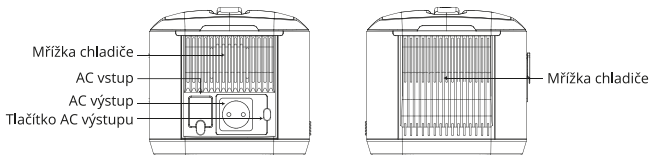

## LCD Display

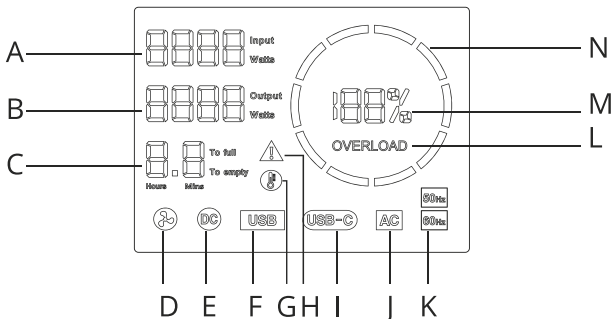

- A. Input power: Current input power (Watts).
- B. Output power: Current output power (Watts).
- C. Remaining time or the error code signalization: A dual-purpose icon used for time remaining to fully charge / discharge the battery or the error code. When a fault occurs, the icon is shown as an error code. See the Error Code Table for details.
- D. Fan: Fan ON/OFF status.
- E. DC: DC ON/OFF status.
- F. USB: USB-A ON/OFF status.
- G. Over-temperature: Indicates whether the battery / inverter temperature exceeds a safe value.
- H. Fault warning: Indicates whether a fault occurs.
- I. USB-C: USB-C ON/OFF status.
- J. AC: AC ON/OFF status.
- K. AC frequency: Current operating frequency of the AC output ports (50 or 60 Hz).
- L. Overload: Indicates the AC output overload.
  - The current battery percentage and remaining battery in hours displayed are for reference only. Actual data may vary.
  - This product has a built-in intelligent cooling system. The intelligent cooling fan is automatically turned on to cool the product down when the product temperature exceeds the limit. The cooling fan may produce noise, which is normal.
  - If an over-temperature protection is triggered during the use of this product, the over-temperature icon on the screen blinks and all input/output ports stop working. Wait until the battery temperature returns to the normal range and restart the product. Note: The

- product will enter the over-temperature protection mode and stop working when its temperature becomes too low or too high.
- M. Battery percentage: Current remaining battery. When the remaining battery is 0 %, the icon starts blinking. Recharge the product immediately.
- N. Charge/discharge status ring: Indicates whether the battery is charging or discharging. When charging - the ring keeps spinning, when showing remaining time - the ring will be static and each part of the ring will gradually disappear according to the remaining battery capacity.

## Technical Specifications

Battery Capacity	537.6Wh (24Ah/22.4V)
Battery Type	LiFePO4 battery (electric vehicle grade)
Inputs	AC: 220V-240V~1.36A 300W Car Charger: 12V-24V=5A Solar Charging: 12V-30V=5A 120W (Max) 1xUSB-C(PD): 5V,9V,12V,15V=3A;20V=3A 60W (Max) 1xUSB-C(PD): 5V,9V,12V,15V=3A;20V=5A 100W (Max) (2xUSB-C: Total 160W Max)
Outputs	1xAC: 220V-240V~2.6A;Continuous 600W (peak 1200W); frequency 50Hz 2xUSB-A(Fast Charge): 5V=3A;9V=2A;12V=1.5A 18W (Max) (2xUSB-A: Total 36W Max) 1xUSB-C(PD): 5V,9V,12V,15V=3A;20V=3A 60W (Max) 1xUSB-C(PD): 5V,9V,12V,15V=3A;20V=5A 100W (Max) (2xUSB-C: Total 160W Max) 2xDC 5.5mm: 12V=5A 60W (Max)(2xDC:Total 120W Max) 1xCar Charger: 12V=10A 120W (2xDC+1xCar Charger: Total 120W Max)
Life Cycles	≥3500 times
Weight	7.8kg

Size	291*216*203mm
Operating Temperature	-15°C~45°C
Charging Temperature	0°C-45°C
LED Light	10W, 3 working modes (High-Low-SOS)
AC Charging	charged to 80% in 1.6 hour
Car Charger Charging	charged to 80% in 8-9 hours (12V), 4-5 hours (24V)
Solar Panel Charging	charged to 80% in 6-8 hours with 100W solar panel at standard irradiance of 1000W/m <sup>2</sup>
USB-C (PD) Charging	charged to 80% in 3-4 hours via 100W and 60W PD chargers

To manually switch from 50Hz to 60Hz, turn the AC power button Off and then press AC and DC power buttons at the same time for 3s.



## Operation

### Inputs

1. When the power station is connected to an AC power source, a solar panel, a car charger and a USB-C port at the same time, the PV input (solar panel) is prioritized to charge the power station.
2. LifePower 600 supports a maximum total input of 420W (300W AC and solar 120W).
3. The screen will automatically dim if no operation is conducted within 5 minutes after the product is turned on. Press any button to light up the screen again.

### AC Input

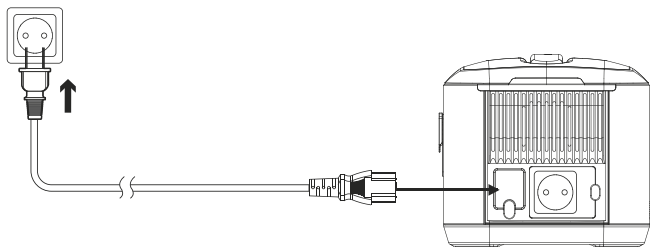

1. To recharge the power station, connect it to a wall socket with the AC charging cable. When the power station is connected to an AC power source, the screen automatically lights up. Pressing the Power button cannot turn Off the product and screen while charging.
2. When the product is charging, the charge/discharge status ring on the screen keeps spinning. Meanwhile, the current battery percentage, current charging power and time to recharge will be changing on the screen.
3. The product is fully charged when the charge/discharge status ring stops spinning, the battery percentage displayed turns to 100% and time remaining to fully charge turns to 0. Disconnect the AC charging cable from the wall socket.

## Solar Input

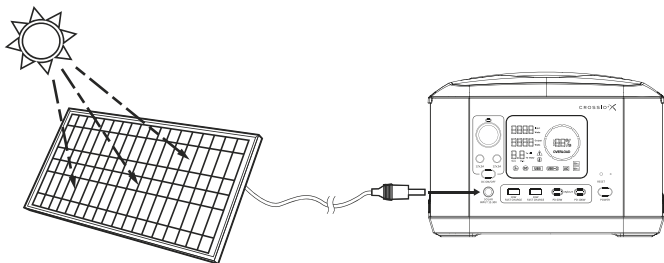

1. To recharge the power station with the solar panel, you can use the provided MC4 to DC5.5mm cable to connect the DC5.5x2.5mm input port of the power station to the solar panel.
2. When the product is charging, the charge/discharge status ring on the screen keeps spinning. Meanwhile, the current battery percentage, current charging power and time to recharge will be changing on the screen.
3. The product is fully charged when the charge/discharge status ring stops spinning, the battery percentage displayed turns to 100% and time remaining to fully charge turns to 0. Disconnect the charging cable from the power station.

With a built-in MPPT controller, the DC5.5x2.5 solar input port supports 12-30V solar input. Do not charge the product via solar panels with an operating voltage outside this range. There is a risk of damage to the product!

## Car Charger Input

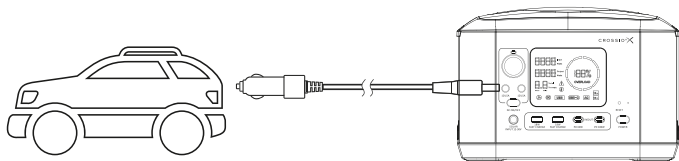

1. To recharge the power station via a car charger, use the provided car charger to DC5.5mm cable to connect the DC5.5x2.5mm input port of the power station to the car charger.
2. When the product is recharging, the charge/discharge status ring on the screen keeps spinning. Meanwhile, the current battery percentage, current charging power and time to recharge will be changing on the screen.
3. The product is fully charged when the charge/discharge status ring stops spinning, the battery percentage displayed turns to 100% and time remaining to fully charge turns to 0. Disconnect the charging cable from the power station.

It is normal that the car charger socket gets hot while charging. Do not touch it to avoid skin burn.

Start the car engine before using the car charger to recharge your powerstation and prevent your car from running out of battery.

## USB-C PD Input

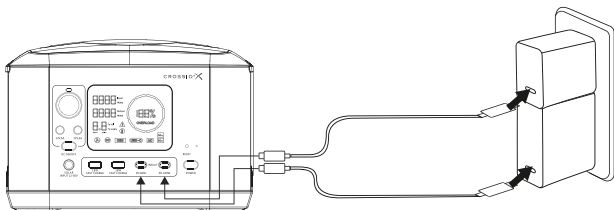

1. Connect the PD charger to the USB-C input port to recharge the power station.
2. When the product is recharging, the charge/discharge status ring on the screen keeps spinning. Meanwhile, the current battery percentage, current charging power and time to recharge will be changing on the screen.
3. The product is fully charged when the charge/discharge status ring stops spinning, the battery percentage displayed turns to 100% and time remaining to fully charge turns to 0. Disconnect the charging cable from the power station.

It's a normal phenomenon that the PD charger gets hot while charging. Do not touch it to avoid skin burn.

## Outputs

### AC Output

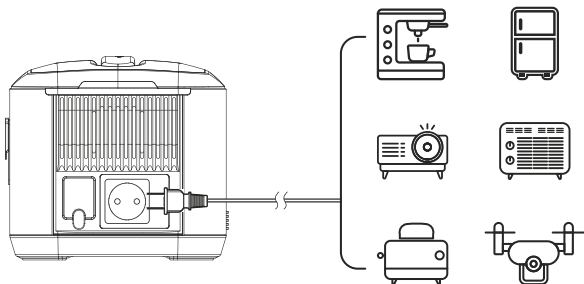

1. Press and hold the Power button for 3 seconds to turn the power station On. The screen and the backlight around the button will light up.
2. Press the AC switch, the backlight around the switch and the AC icon on the screen will light up.
3. To power your appliance, simply connect it to the power station.

For devices with a rated power of less than 600W, the peak power may exceed 1200W. At this time, an overload protection will be triggered and the AC switch may be turned Off. It is recommended to connect your electric appliance before turning On the AC switch to avoid this situation.

When the AC output power exceeds 600W or the AC output is short-circuited, the overload icon (or fault warning icon) starts to blink and the corresponding error code is displayed at the same time. If the overload state lasts for more than 5 minutes, an overload protection will be triggered and the AC switch will be turned Off. Remove the load and turn On the AC switch again. If overload protection happens three times, you have to restart the power station. When the load power is less than 5W, the AC output will shut down after 8 hours.

Turn Off the AC output when it is not in use to reduce the power consumption of the power station.

## UPS Function

(Uninterruptible Power Supply)

- Turn On the AC output first. To use the UPS function, connect LifePower 600 to a wall socket with the AC charging cable, then connect your devices with the AC output ports on the power station. At this time, the electricity supplied to your devices comes from the grid.
- When there is a power outage, LifePower 600 automatically starts to supply electricity to your devices through its battery within 10ms. Before using this power station to supply electricity to devices with stronger need for power supplies, such as the CPAP machine, perform repeated tests to ensure the compatibility with UPS. To avoid overload protection, make sure the load of the devices connected is less than the rated power (600W) of the power station.

For safety reasons, connect your appliance to the portable power station before turning on the AC switch. Make sure your appliance is OFF when connecting.

During pass-through charging, the input power displayed on the screen is the sum of the output power and the battery charging power. Actual data may vary.

When the LifePower 600 is connected to the electric grid and the UPS fails, grid AC power supply is automatically enabled (Bypass mode). In Bypass mode, the total power of the loads cannot exceed the bypass output power limit, which is 1000W. Otherwise, overload protection will be triggered and the AC output will be stopped.

## BoostUp Mode

BoostUp mode can be used for device(s) which require continuous power between 600W-793W. BoostUp will automatically lower the power requirement of each connected device and balance it in a way the maximum output does not exceed 600W. The overload protection will not be triggered in this mode.

- To turn On the BoostUp press and hold the AC switch for 3 seconds, the backlight of the AC switch changes from blue color to orange color.
- Boost-Up mode might not be applicable for all electric appliances such as those with rated power of more than 793W, strict voltage requirements and voltage protection (e.g., precision instruments) may not work in the Boost-Up mode. Please, test it before use.
- When the Boost-Up mode is not enabled, output exceeding 600W will trigger overload protection and shut down the AC output in 5 minutes.

After three consecutive overloads, the AC output will become unavailable. You need to recover it by restarting the power station.

## USB-A and USB-C Outputs

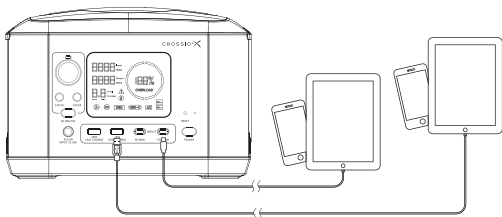

1. Press and hold the Power button for 3 seconds to turn the power station On. The display lights up.
2. Press the Power button to activate the two USB-A ports, the USB icon on the screen lights up.
3. The two USB-C ports are plug and play. When an appliance is connected to the port, the USB-C icon on the screen lights up, indicating that the port is ready to use.

If the USB output port is short-circuited or the load power exceeds the output power limit, a short-circuit protection or overcurrent protection will be triggered and the output port in use will be disabled automatically. Disconnect the appliance, the USB output will be recovered automatically. When the load power is less than 5W, LifePower 600 will be turned Off in 8 hours.

Turn Off the DC Power button when it is not in use.

## DC Output

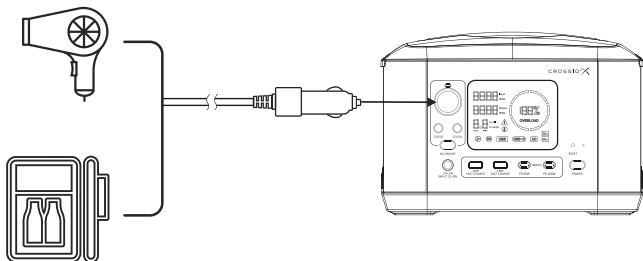

1. Press and hold the Power button for 3 seconds to turn the power station On. The screen lights up.
2. Press the DC switch, the DC icon on the screen lights up.
3. To power your appliance, connect it to the DC output port of this product.

When the output power of a single DC 5521 port exceeds 60W, overcurrent/overload protection will be triggered and the port in use will be disabled. When the output of the car charger exceeds 120W, overcurrent/overload protection will be triggered and the car charger port will be disabled. After the load is disconnected, the output will be recovered automatically.

For safety reasons, connect your appliance to the portable power station before turning On the AC switch. Make sure your appliance is Off when connecting.

When the load power is less than 5W, LifePower 600 will be turned Off in 8 hours.

Turn off the product when it is not in use.



## LED Light

1. Press and hold the LED switch for 2 seconds to turn the LED light on. The LED light switch is not controlled via the Power button.
2. The LED light has three working modes: High-Low-SOS. Press and hold the LED switch for 2 seconds, the light enters the High mode. Press the LED switch again to switch between the three modes.
3. Press and hold the LED switch for 2 seconds again to turn the LED light off.

Protect your eyes and do not look directly into the LED light!

## Reset Button

Press and hold the reset button for 3 seconds to reset the power station. The screen is refreshed and the remaining battery is reset.

The remaining battery displayed after resetting is inaccurate as it is estimated according to the current state of the battery cells. To accurately display the remaining battery, calibrate it through a full discharge/charge cycle.

The reset button should be used only when you discover that the remaining battery displayed is inaccurate.

## Battery Instructions

The product comes with a built-in EV-grade lithium iron phosphate (LiFePO<sub>4</sub>) battery. LiFePO<sub>4</sub> batteries have larger capacity, longer life span and show no memory effects.

However, due to the chemical characteristics of LiFePO<sub>4</sub> batteries, the battery capacity is reduced at low temperatures (e.g. below -10°C). To achieve the optimal charge and discharge capacity, it is recommended to use the power station at 10°C to 30°C.

If the maximum battery charge level is often set to below 80% (after every five charge/discharge cycles) please manually set it to 100% and complete at least one full charge/discharge cycle to maintain the accuracy of battery state of charge (SOC).

To prolong the lifespan of the power station and its LiFePO<sub>4</sub> battery, it is recommended to charge and discharge the battery completely at least once every 3 months.

## Error Code Table

00	Inverter overvoltage	Disconnect the device and turn On the AC switch again after. The electric appliances must be used within the rated range.
01	Inverter undervoltage	Disconnect the device and turn On the AC switch again after. The electric appliances must be used within the rated range.
02	Inverter overcurrent	Disconnect the device and turn On the AC switch again after. The electric appliances must be used within the rated range.
04	Inverter is short-circuited	Disconnect the device and turn On the AC switch again after. The electric appliances must be used within the rated range.
05	Inverter overload warning	Disconnect the device and turn On the AC switch again after. The electric appliances must be used within the rated range.
06	Inverter overload protection	Disconnect the device and turn On the AC switch again after. The electric appliances must be used within the rated range.
07	Inverter fuse fault	Contact ILICO Europe RMA service team.
08	Inverter relay fault	Contact ILICO Europe RMA service team.
16	Battery overvoltage warning	Contact ILICO Europe RMA service team.
17	Battery overvoltage protection	Contact ILICO Europe RMA service team.
18	Battery undervoltage warning	The battery power is too low. Recharge the battery.
19	Battery undervoltage protection	The battery power is too low. Recharge the battery.

20	Battery overcurrent	Contact ILICO Europe RMA service team.
24	Battery fuse fault	Contact ILICO Europe RMA service team.
25	Battery relay fault	Contact ILICO Europe RMA service team.
40	Bypass overvoltage	Make the device's voltage match that of the grid power.
41	Bypass undervoltage	Make the device's voltage match the grid power.
42	Bypass over frequency	This problem is resolved after the device's frequency is set correctly.
43	Bypass underfrequency	This problem is resolved after the device's frequency is set correctly.
44	Bypass is short-circuited	Disconnect the device and turn On the AC switch again after. The electric appliances must be used within the rated range.
45	Bypass overload warning	Disconnect the device and turn On the AC switch again after. The electric appliances must be used within the rated range.
46	Bypass overload protection	Disconnect the device and turn On the AC switch again after. The electric appliances must be used within the rated range.
47	Bypass fuse fault	Contact ILICO Europe RMA service team.
48	Bypass relay fault	Contact ILICO Europe RMA service team.
88	Radiator over-temperature warning	Cool down the radiator.
89	Radiator over-temperature protection	Cool down the radiator.

90	Radiator low-temperature warning	Warm the radiator.
91	Radiator low-temperature protection	Warm the radiator.
92	Radiator thermostat is not connected	Contact ILICO Europe RMA service team.
93	Interior over-temperature warning	Cool down the inside of the power station.
94	Interior over-temperature protection	Cool down the inside of the power station.
95	Incorrect voltage/product model setting	Contact ILICO Europe RMA service team.
99	Internal fault	Contact ILICO Europe RMA service team.

## Warranty Service

Responsible for service of this power station is ILICO Europe s.r.o.  
All questions or complications can be sent to [rma@ilico.io](mailto:rma@ilico.io) or you can call us +420 735 035 000.

What we need for the correct and speed settlement:

1. Order number and date when the defect was found.
2. Description of the defect and problematic situation.

Warranty does not apply to:

- Defects found after the warranty time.
- Defects caused by the improper handling with the power station.
- Defects caused by the water.
- Defects caused by the transport.
- Defects caused by natural disasters.
- Cosmetics defects, if the power station is working correctly.
- Power station, which was opened by an unauthorized person.

Warranty service conditions:

- Complaint is possible only with the proof of purchase.
- The way the RMA is resolved depends on the RMA technician with professional statements of the manufacturer, supplier or service.
- In the case of repair or replacement the RMA will be settled in a period of 30 calendar days by law. For the replacement or for the repair can be used a functional refurbished component from another power station.

Distribution: ILICO Europe s.r.o., VAT: CZ06385974



**UN38.3**



CROSSIO 

Designed by CROSSIO in the Czech Republic  
Assembled in China

## ČESKY

**Obsah**

Úvodní prohlášení.....	21
Bezpečnostní pokyny.....	21
Obsah balení.....	22
Popis produktu.....	22
LCD displej.....	23
Technické specifikace.....	24
Obsluha zařízení.....	26
Vstupy.....	26
AC vstup.....	26
Solární vstup.....	27
Vstup autonabíječky.....	28
USB-C PD vstup.....	29
Výstupy.....	30
AC výstup.....	30
Funkce UPS.....	31
BoostUp mód.....	31
USB-A a USB-C výstupy.....	32
DC výstup.....	33
LED světlo.....	34
Tlačítko reset.....	34
Instrukce k baterii.....	34
Tabulka chybových kódů.....	35
Záruční servis.....	38

## Úvodní prohlášení

Před používáním tohoto produktu si pečlivě přečtěte všechny pokyny. Pokud nedodržíte bezpečnostní pokyny a informace týkající se správného zacházení v tomto návodu, nepřebíráme žádnou odpovědnost za jakékoli související zranění nebo škody na majetku. Tato uživatelská příručka má pomoci při používání produktu. Specifikace softwaru a hardwaru v tomto návodu slouží pouze pro referenční účely. Všechny obrázky uvedené v tomto návodu jsou pouze ilustrační. Skutečný produkt se může lišit. CROSSIO si vyhrazuje právo na konečnou interpretaci obsahu tohoto návodu a všech dokumentů souvisejících s tímto produktem. CROSSIO si také vyhrazuje právo aktualizovat, měnit nebo ukončit tento návod bez předchozího upozornění.

## Bezpečnostní pokyny

- » Tento produkt vytváří čistě sinusový výstup a je kompatibilní se sinusovými střídavými elektrickými spotřebiči o výkonu  $\leq 600\text{W}$ .
- » Uchovávejte výrobek mimo dosah dětí. Pokud je výrobek používán v blízkosti dětí, je nutný přísný dohled.
- » Používejte příslušenství doporučené nebo prodávané společností CROSSIO. V opačném případě může dojít k úrazu elektrickým proudem.
- » Pokud výrobek nepoužíváte, odpojte jej od napájení.
- » Výrobek nikdy nerozebírejte. Demontáž produktu může způsobit nebezpečí, jako je požár nebo úraz elektrickým proudem!
- » Větrací otvory na produktu žádným způsobem nezakrývejte, aby nedošlo k přehřátí.
- » Uchovávejte výrobek na větraném a suchém místě.
- » Při likvidaci starého produktu postupujte podle místních pravidel. Nikdy nevyhazujte vestavěnou baterii s běžným směsným odpadem, aby nedošlo ke znečištění.
- » Nevkládejte do produktu prsty, dlaň ani žádnou část těla.
- » Nevhazujte výrobek do ohně, vody nebo jiných kapalin. Chraňte výrobek před extrémními teplotami.
- » Nepokládejte výrobek pod těžké předměty. Nevystavujte výrobek silným nárazům či pádu.
- » Při používání nezakrývejte výrobek ručníky a oblečením.
- » Po úplném nabití okamžitě odpojte produkt od elektrické zásuvky.
- » Nikdy nevkładejte kovové předměty do konektorů nebo jiných otvorů na výrobku, jinak hrozí nebezpečí úrazu elektrickým proudem a zranění osob!

- » Před použitím jakéhokoli tlačítka k ovládnání produktu se ujistěte, že je obrazovka zapnutá. Pokud je obrazovka vypnutá, probudte ji stisknutím libovolného tlačítka a můžete provádět další operace.

## Obsah balení

- CROSSIO LifePower 600
- AC nabíjecí kabel
- Kabel MC4 do DC5525
- Kabel autozásuvka do DC5525
- CROSSIO taška na příslušenství

## Popis produktu

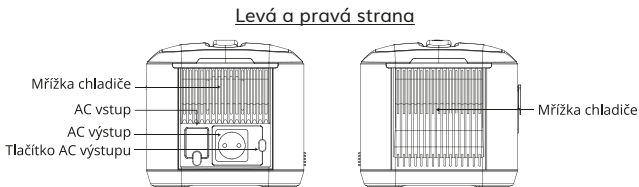
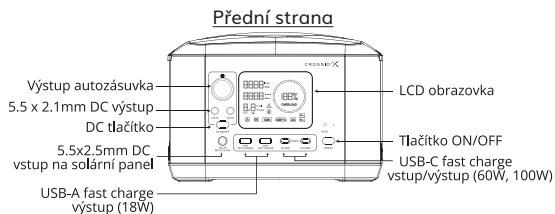



## LCD displej

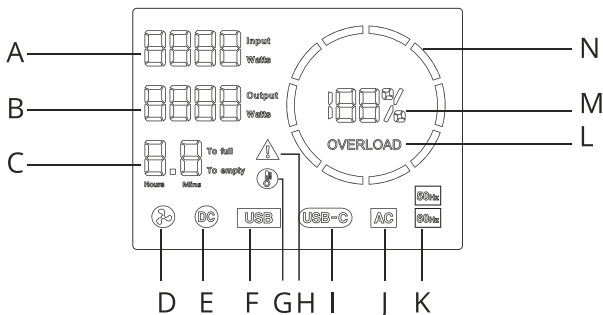

- A. Vstupní výkon: Aktuální vstupní výkon (Watty).
- B. Výstupní výkon: Aktuální výstupní výkon (Watty).
- C. Signalizace zbývajících času nebo chybového kódu: Dvojúčelová ikona používaná pro čas zbývajících do úplného nabití/vybití baterie nebo chybový kód. Když dojde k poruše, zobrazí se ikona jako chybový kód. Podrobnosti naleznete v tabulce chybových kódů.
- D. Ventilátor: Stav ventilátoru ON/OFF.
- E. DC: Stav DC ON/OFF.
- F. USB: Stav zapnutí/vypnutí USB-A.
- G. Přehřátí: Udává, zda teplota baterie / střídače překračuje bezpečnou hodnotu.
- H. Varování při poruše: Označuje, zda došlo k poruše.
- I. USB-C: Stav zapnutí/vypnutí USB-C.
- J. AC: Stav AC ON/OFF.
- K. Frekvence střídavého proudu: Aktuální provozní frekvence výstupních portů střídavého proudu (50 nebo 60Hz).
- L. Overload: Označuje přetížení AC výstupu.
  - Zobrazené aktuální procento baterie a zbývajících baterie v hodinách jsou pouze orientační. Skutečná data se mohou lišit.
  - Tento produkt má vestavěný inteligentní chladicí systém. Inteligentní chladicí ventilátor se automaticky zapne, aby ochladil produkt, když teplota produktu překročí limit. Chladicí ventilátor může vydávat hluk, což je normální.
  - Pokud se během používání tohoto produktu spustí ochrana proti přehřátí, ikona přehřátí na obrazovce bliká a všechny vstupní/výstupní porty přestanou fungovat. Počkejte, dokud se teplota baterie nevrátí do normálního rozsahu, a restartujte produkt.

Poznámka: Výrobek přejde do režimu ochrany proti přehřátí a přestane fungovat, když jeho teplota klesne příliš nízkou nebo příliš vysoko.

- M. Procento baterie: Aktuální zbývající baterie. Když zbývající baterie je 0 %, ikona začne blikat. Výrobek ihned nabijte.
- N. Kroužek stavu nabíjení/vybíjení: Označuje, zda se baterie nabíjí nebo vybíjí. Při nabíjení - kroužek se bude točit, při zobrazení zbývajícího času - bude kroužek statický a každá část kroužku postupně zmizí podle zbývající kapacity baterie.

## Technické specifikace

Kapacita baterie	537.6Wh (24Ah/22.4V)
Typ baterie	LiFePO4 baterie (electric vehicle grade)
Vstupy	AC: 220V-240V~1.36A 300W Autozapalovač: 12V-24V=5A Solární nabíjení: 12V-30V=5A 120W (Max) 1xUSB-C(PD): 5V,9V,12V,15V=3A;20V=3A 60W (Max) 1xUSB-C(PD): 5V,9V,12V,15V=3A;20V=5A 100W (Max) (2xUSB-C: Total 160W Max)
Výstupy	1xAC: 220V-240V~2.6A; dlouhodobě 600W (špičkový výkon 1200W); frekvence 50Hz 2xUSB-A(Fast Charge): 5V=3A;9V=2A;12V=1.5A 18W (Max) (2xUSB-A: Součet 36W Max) 1xUSB-C(PD): 5V,9V,12V,15V=3A;20V=3A 60W (Max) 1xUSB-C(PD): 5V,9V,12V,15V=3A;20V=5A 100W (Max) (2xUSB-C: Total 160W Max) 2xDC 5.5mm: 12V=5A 60W (Max)(2xDC:Součet 120W Max) 1xAutozapalovač: 12V=10A 120W (2xDC+1xAutozapalovač: Součet 120W Max)
Životnost	≥3500 nabití

Hmotnost	7.8kg
Rozměry	291*216*203mm
Manipulační teplota	-15°C~45°C
Nabíjecí teplota	0°C-45°C
LED světlo	10W, 3 režimy (Intenzivní-Tlumené-SOS)
AC nabíjení	nabito na 80% za 1.6 hodin
Nabíjení autozapalovačem	nabito na 80% za 8-9 hodin (12V), 4-5 hodin (24V)
Solární nabíjení	nabito na 80% za 6-8 hodin 100W solárním panelem při standardním osvětlení 1000W/m <sup>2</sup>
USB-C (PD) nabíjení	nabito na 80% za 3-4 hodiny přes 100W a 60W PD porty

Chcete-li ručně přepnout z 50 Hz na 60 Hz, vypněte AC vypínač a poté na 3 sekundy stiskněte současně tlačítka AC a DC vypínače.

## Obsluha zařízení

### Vstupy

1. Když je stanice připojena k AC vstupu, solárnímu panelu, nabíječe do auta a portu USB-C současně, má PV vstup (solární panel) prioritu pro nabíjení stanice.
2. LifePower 600 podporuje maximální celkový příkon 420W (300W AC a solární 120W).
3. Displej automaticky ztmavne, pokud do 5 minut po zapnutí výrobku neprovedete žádnou operaci. Stisknutím libovolného tlačítka se displej znovu rozsvítí.

### AC vstup

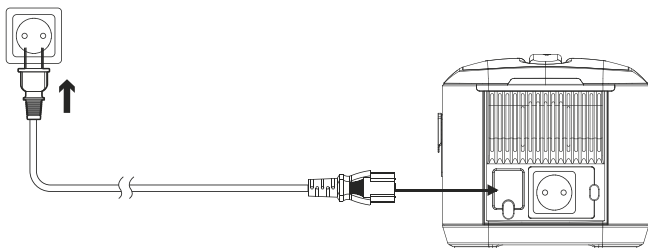

1. Pro dobítí stanice ji připojte do elektrické sítě. Když je nabíjecí stanice připojena k AC vstupu, obrazovka se automaticky rozsvítí. Stisknutím hlavního tlačítka ON/OFF nelze výrobek a obrazovku během nabíjení vypnout.
2. Když se výrobek nabíjí, kruhový indikátor stavu nabíjení/vybíjení na obrazovce se bude otáčet. Také je na obrazovce zobrazeno aktuální procento baterie, aktuální nabíjecí výkon a čas do nabití.
3. Když se kruhový indikátor stavu nabíjení/vybíjení přestane točit, zobrazené procento baterie se změní na 100 % a čas zbývajících do úplného nabití se změní na 0, tak je stanice plně nabitá. Poté odpojte nabíjecí kabel z elektrické sítě.

## Solární vstup

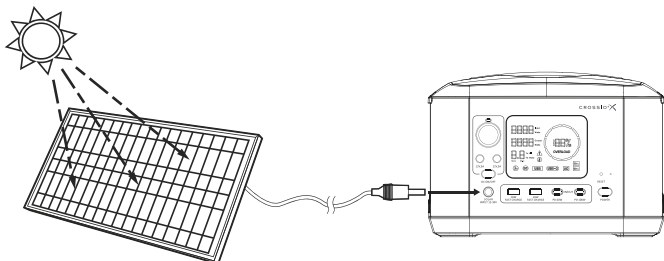

1. Pro dobítí stanice pomocí solárního panelu, můžete použít dodaný kabel MC4 na DC 5,5 mm pro připojení vstupního portu DC5,5x2,5 mm napájecí stanice k solárnímu panelu.
2. Když se výrobek nabíjí, kruhový indikátor stavu nabíjení/vybíjení na obrazovce se bude otáčet. Také je na obrazovce zobrazeno aktuální procento baterie, aktuální nabíjecí výkon a čas do nabití.
3. Když se kruhový indikátor stavu nabíjení/vybíjení přestane točit, zobrazené procento baterie se změní na 100 % a čas zbývajících do úplného nabití se změní na 0, tak je stanice plně nabita. Poté odpojte napájecí kabel.

Solární vstupní port DC5,5x2,5 s vestavěným regulátorem MPPT podporuje solární vstup 12-30 V. Nenabíjejte výrobek prostřednictvím solárních panelů s provozním napětím mimo tento rozsah. Hrozí nebezpečí poškození výrobku!

## Vstup autonabíječky

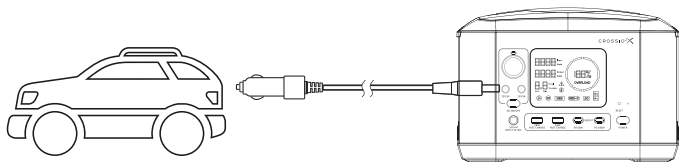

1. Chcete-li stanici nabíjet pomocí nabíječky do auta, propojte vstupní port DC5,5x2,5 mm k nabíječce do auta pomocí dodaného kabelu.
2. Když se výrobek nabíjí, kruhový indikátor stavu nabíjení/vybíjení na obrazovce se bude otáčet. Také je na obrazovce zobrazeno aktuální procento baterie, aktuální nabíjecí výkon a čas do nabití.
3. Když se kruhový indikátor stavu nabíjení/vybíjení přestane točit, zobrazené procento baterie se změní na 100 % a čas zbývající do úplného nabití se změní na 0, tak je stanice plně nabita. Poté odpojte napájecí kabel.

Je normální, že se zásuvka autonabíječky při nabíjení zahřívá. Nedotýkejte se jí, aby nedošlo k popálení pokožky.

Před použitím autonabíječky nastartujte motor vozu, abyste zabránili vybití baterie vozu.

## USB-C PD vstup

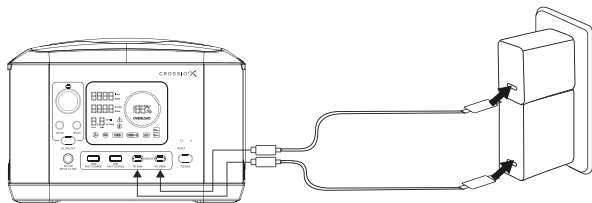

1. Pro dobíjení stanice připojte nabíječku PD ke vstupnímu portu USB-C.
2. Když se výrobek nabíjí, kruhový indikátor stavu nabíjení/vybíjení na obrazovce se bude otáčet. Také je na obrazovce zobrazeno aktuální procento baterie, aktuální nabíjecí výkon a čas do nabití.
3. Když se kruhový indikátor stavu nabíjení/vybíjení přestane točit, zobrazené procento baterie se změní na 100 % a čas zbývající do úplného nabití se změní na 0, tak je stanice plně nabita. Poté odpojte napájecí kabel.

Je normálním jevem, že se nabíječka PD během nabíjení zahřívá. Nedotýkejte se jí, aby nedošlo k popálení pokožky.

## Výstupy

### AC výstup

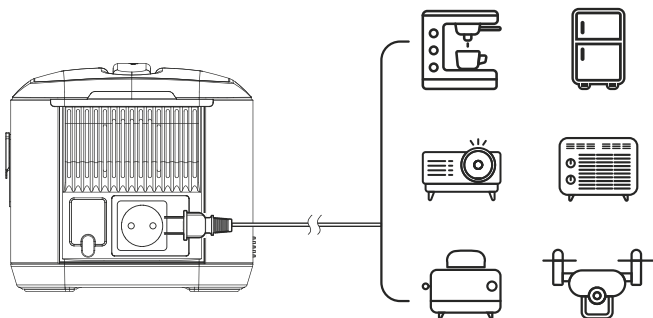

1. Stisknutím a podržením hlavního tlačítka ON/OFF na 3 sekundy zapnete stanicí. Rozsvítí se obrazovka a podsvícení kolem tlačítka.
2. Stiskněte tlačítko AC, na obrazovce se rozsvítí ikona AC a rozsvítí se podsvícení kolem spínače.
3. Pro nabíjení vašeho zařízení ho jednoduše připojte do stanice.

U zařízení se jmenovitým výkonem nižším než 600 W může špičkový výkon překročit 1200 W. V tomto okamžiku se spustí ochrana proti přetížení a AC port se může vypnout. Doporučujeme připojit elektrický spotřebič před zapnutím AC portu, abyste této situaci předešli.

Pokud výstupní výkon AC překročí 600 W nebo dojde ke zkratu na výstupu AC, začne blikat ikona přetížení (nebo ikona varování před poruchou) a současně se zobrazí příslušný chybový kód. Pokud stav přetížení trvá déle než 5 minut, spustí se ochrana proti přetížení a vypínač AC se vypne. Odstraňte zátěž a znovu zapnete AC port. Pokud k ochraně proti přetížení dojde třikrát, musíte stanicí restartovat. Pokud je výkon zátěže nižší než 5 W, výstup AC se po 8 hodinách sám vypne.

Vypněte AC port, pokud jej nepoužíváte, abyste snížili spotřebu stanice.



## Funkce UPS

(Uninterruptible Power Supply - nepřerušitelný zdroj napájení)

- Nejprve zapněte AC port. Chcete-li použít funkci UPS, propojte LifePower 600 se zásuvkou pomocí kabelu pro nabíjení AC. V této chvíli pochází elektrická energie dodávaná do vašich zařízení ze sítě.
- Při výpadku proudu začne LifePower 600 automaticky dodávat elektřinu prostřednictvím své baterie, a to během 10 ms. Před použitím této nabíjecí stanice k nabíjení zařízení se silnější potřebou napájení, jako je například přístroj CPAP, proveďte opakované testy, abyste zajistili kompatibilitu s UPS. Abyste zabránili ochraně proti přetížení, ujistěte se, že zatížení připojených zařízení je menší než jmenovitý výkon (600 W) nabíjecí stanice.

Z bezpečnostních důvodů připojte spotřebič ke stanici před zapnutím AC portu. Při připojování se ujistěte, že je spotřebič vypnutý.

Během průchozího nabíjení je příkon zobrazený na displeji součtem výstupního výkonu a nabíjecího výkonu baterie. Skutečné údaje se mohou lišit.

Pokud je LifePower 600 připojen k elektrické síti a dojde k výpadku UPS, automaticky se zapne napájení střídavým proudem ze sítě (režim Bypass). V režimu Bypass nesmí celkový výkon zátěží překročit limit výstupního výkonu bypassu, který je 1000 W. V opačném případě se spustí ochrana proti přetížení a AC port se zastaví.

## BoostUp mód

Režim BoostUp lze použít pro zařízení, která vyžadují trvalý výkon mezi 600 W-793 W. Režim BoostUp automaticky sníží požadavky na výkon každého připojeného zařízení a vyváží je tak, aby maximální výkon nepřekročil 600 W. V tomto režimu se nespustí ochrana proti přetížení.

- Pro zapnutí BoostUp stiskněte a podržte spínač AC po dobu 3 sekund, podsvícení spínače AC se změní z modré barvy na oranžovou.
- Režim Boost-Up nemusí být použitelný pro všechny elektrické spotřebiče, například pro spotřebiče se jmenovitým výkonem vyšším než 793 W, s přísnými požadavky na napětí a napěťovou ochranu (např. přesné přístroje), které nemusí v režimu Boost-Up fungovat. Před použitím jej prosím vyzkoušejte.
- Pokud není režim Boost-Up aktivován, výkon přesahující 600 W spustí ochranu proti přetížení a vypne AC port za 5 minut. Po třech po sobě jdoucích přetíženích bude AC port nedostupný. Musíte jej obnovit restartováním stanice.

## USB-A a USB-C výstupy

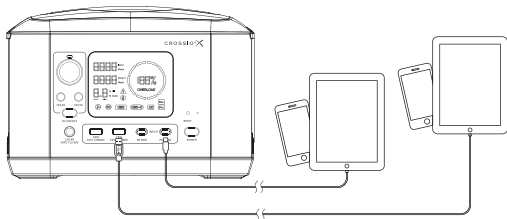

1. Stisknutím a podržením hlavního tlačítka ON/OFF na 3 sekundy zapnete stanicí. Rozsvítí se displej.
2. Stisknutím tlačítka napájení aktivujete oba porty USB-A, na obrazovce se rozsvítí ikona USB.
3. Dva porty USB-C jsou nezávislé na hlavním tlačítku, jelikož fungují i jako vstupy. Po připojení spotřebiče k portu se na obrazovce rozsvítí ikona USB-C, která signalizuje, že je port připraven k použití.

Pokud dojde ke zkratu výstupního portu USB nebo pokud výkon zátěže překročí limit výstupního výkonu, spustí se ochrana proti zkratu nebo nadproudová ochrana a používaný výstupní port se automaticky vypne. Odpojte spotřebič, výstup USB se poté automaticky obnoví.

Pokud je výkon zátěže nižší než 5 W, LifePower 600 se vypne za 8 hodin.

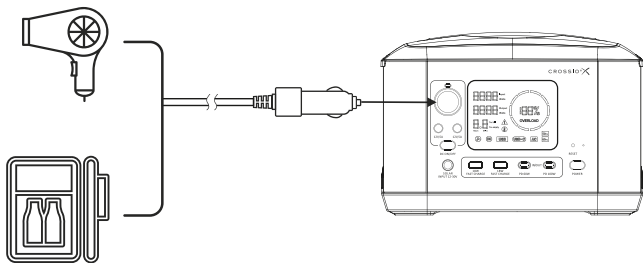
DC výstup

1. Stisknutím a podržením hlavního tlačítka ON/OFF na 3 sekundy zapnete stanicí. Rozsvítí se obrazovka.
2. Stisknete spínač DC, na obrazovce se rozsvítí ikona DC.
3. Chcete-li napájet spotřebič, připojte jej k výstupnímu portu stejnosměrného proudu tohoto výrobku.

Pokud výstupní výkon jednoho portu DC 5521 překročí 60 W, spustí se nadproudová ochrana a používaný port se vypne. Pokud celkový výstupní výkon dvou portů překročí 120 W, spustí se nadproudová/přetěžovací ochrana a používaný port bude vypnut a oba porty budou odpojeny. Po odpojení zátěže se výstup automaticky obnoví.

Pokud výstup autonabíječky překročí 120 W, spustí se nadproudová ochrana a port autonabíječky se vypne. Po odpojení zátěže se výstup automaticky obnoví.

Pokud je výkon zátěže nižší než 5 W, LifePower 600 se za 8 hodin vypne.

Pokud výrobek nepoužíváte, vypněte jej.

## LED světlo

1. Stiskněte a podržte spínač LED na 2 sekundy, aby se rozsvítila kontrolka LED. Přepínač LED světla není ovládán hlavním tlačítkem ON/OFF.
2. Světlo LED má tři pracovní režimy: Intenzivní-Tlumené-SOS. Stiskněte a podržte spínač LED na 2 sekundy, světlo přejde do režimu Intenzivní. Opětovným stisknutím spínače LED přepnete mezi třemi režimy (Intenzivní, Tlumený, SOS).
3. Opětovným stisknutím a podržením spínače LED na 2 sekundy LED světlo vypnete.

Chraňte si oči a nedívejte se přímo do LED světla!

## Tlačítko reset

Stisknutím a podržením tlačítka reset na 3 sekundy resetujete stanici. Obnoví se obrazovka a vynuluje se zbývající stav baterie.

Zbývající baterie zobrazená po resetování je nepřesná, protože se odhaduje podle aktuálního stavu článků baterie. Chcete-li zbývající kapacitu baterie zobrazit přesně, proveďte kalibraci pomocí úplného cyklu vybití/nabití.

Tlačítko resetování by se mělo používat pouze v případě, že zjistíte, že zobrazení údaje zbývající baterie je nepřesné.

## Instrukce k baterii

Výrobek je vybaven vestavěnou lithium-železo-fosfátovou baterií (LiFePO<sub>4</sub>) pro elektromobily. Baterie LiFePO<sub>4</sub> mají větší kapacitu, delší životnost a nevykazují paměťové efekty.

Vzhledem k chemickým vlastnostem baterií LiFePO<sub>4</sub> se však kapacita baterií při nízkých teplotách (např. pod -10 °C) snižuje. Pro dosažení optimální kapacity při nabíjení a vybíjení se doporučuje používat stanici při teplotě 10 °C až 30°C.

Pokud je maximální úroveň nabití baterie často nastavena pod 80 % (po každých pěti cyklech nabíjení/vybíjení), nastavte ji ručně na 100 % a proveďte alespoň jeden úplný cyklus nabíjení/vybíjení, abyste zachovali přesnost stavu nabití baterie.

Pro prodloužení životnosti stanice a její baterie LiFePO<sub>4</sub> se doporučuje baterii alespoň jednou za 3 měsíce zcela nabít a vybit.

## Tabulka chybových kódů

00	Přepětí měniče	Odpojte zařízení a znovu zapněte AC port. Elektrické spotřebiče se musí používat v rámci jmenovitého rozsahu.
01	Podpětí měniče	Odpojte zařízení a znovu zapněte AC port. Elektrické spotřebiče se musí používat v rámci jmenovitého rozsahu.
02	Nadměrný proud měniče	Odpojte zařízení a znovu zapněte AC port. Elektrické spotřebiče se musí používat v rámci jmenovitého rozsahu.
04	Zkrat měniče	Odpojte zařízení a znovu zapněte AC port. Elektrické spotřebiče se musí používat v rámci jmenovitého rozsahu.
05	Upozornění před přetížením měniče	Odpojte zařízení a znovu zapněte AC port. Elektrické spotřebiče se musí používat v rámci jmenovitého rozsahu.
06	Ochrana měniče proti přetížení	Odpojte zařízení a znovu zapněte AC port. Elektrické spotřebiče se musí používat v rámci jmenovitého rozsahu.
07	Porucha pojistky měniče	Kontaktujte ILICO Europe RMA záruční servis
08	Porucha relé měniče	Kontaktujte ILICO Europe RMA záruční servis
16	Upozornění před přepětím baterie	Kontaktujte ILICO Europe RMA záruční servis
17	Ochrana baterie proti přepětí	Kontaktujte ILICO Europe RMA záruční servis
18	Upozornění před podpětím baterie	Energie baterie je příliš nízká. Dobijte baterii.
19	Upozornění před podpětím baterie	Energie baterie je příliš nízká. Dobijte baterii.

20	Nadměrný proud baterie	Kontaktujte ILICO Europe RMA záruční servis
24	Porucha pojistky baterie	Kontaktujte ILICO Europe RMA záruční servis
25	Porucha relé baterie	Kontaktujte ILICO Europe RMA záruční servis
40	Přepětí	Zajistěte, aby napětí zařízení odpovídalo napětí napájení ze sítě.
41	Podpětí	Zajistěte, aby napětí zařízení odpovídalo napětí napájení ze sítě.
42	Nadměrná frekvence	Nastavte správnou frekvenci zařízení.
43	Nedostatečná frekvence	Nastavte správnou frekvenci zařízení.
44	Zkrat	Odpojte zařízení a znovu zapněte AC port. Elektrické spotřebiče se musí používat v rámci jmenovitého rozsahu.
45	Upozornění před přetížením	Odpojte zařízení a znovu zapněte AC port. Elektrické spotřebiče se musí používat v rámci jmenovitého rozsahu.
46	Porucha ochrany přetížení	Odpojte zařízení a znovu zapněte AC port. Elektrické spotřebiče se musí používat v rámci jmenovitého rozsahu.
47	Porucha pojistky	Kontaktujte ILICO Europe RMA záruční servis
48	Porucha relé	Kontaktujte ILICO Europe RMA záruční servis
88	Upozornění před přehřátí chladiče	Ochladte chladič

89	Ochrana proti přehřátí chladiče	Ochladte chladič
90	Upozornění před příliš nízkou teplotou chladiče	Zahřejte chladič
91	Ochrana proti příliš nízké teplotě chladiče	Zahřejte chladič
92	Chladič není připojen	Kontaktujte ILICO Europe RMA záruční servis
93	Varování před přehřátím	Ochladte vnitřní část nabíjecí stanice
94	Ochrana proti přehřátí	Ochladte vnitřní část nabíjecí stanice
95	Nesprávné napětí / nastavení modelu	Kontaktujte ILICO Europe RMA záruční servis
99	Vnitřní závada	Kontaktujte ILICO Europe RMA záruční servis

## Záruční servis

Zodpovědná za servis této nabíjecí stanice je firma ILICO Europe s.r.o. Veškeré otázky či komplikace můžete zasílat přímo na [rma@ilico.io](mailto:rma@ilico.io) nebo na telefonním čísle +420 735 035 000.

K rychlému vyřízení reklamace potřebujeme:

1. Číslo objednávky a datum, kdy byla závada objevena.
2. Popisy závady / popis problematické situace, aby servis mohl závadu replikovat.

Záruka se nevztahuje:

- Závady zjištěné po záruční době.
- Poškození, které je způsobené nevhodným zacházením nabíjecí stanice.
- Poškození či závady způsobené vodou.
- Závady způsobené při převozu či z důvodu nevhodného zacházení nebo z nedbalosti.
- Závady způsobené přírodní katastrofou.
- Kosmetické vady, pokud je funkčnost nabíjecí stanice stabilní.
- Nabíjecí stanice, která byla rozebrána neoprávněnou osobou.

Podmínky záručního servisu:

- Reklamace je možná pouze po předložení dokladu o koupi.
- Způsob řešení reklamace závisí na reklamačním technikovi, a to na základě odborných vyjádření výrobce, dodavatele či servisu.
- V případě opravy či výměny nabíjecí stanice bude reklamace vyřízena v zákonné lhůtě 30 kalendářních dnů. Při opravě či výměně může být použita funkční repasovaná součástka z jiné nabíjecí stanice.

Distribuce: ILICO Europe s.r.o., DIČ: CZ06385974



**UN38.3**



CROSSIO

Designed by CROSSIO in the Czech Republic  
Assembled in China